

Sistemas de pulverización completos

equipo de 1 eje con soporte giratorio

serie 725 / GS-Z/VS

para máquinas de fundición de aluminio a presión 250 - 1100 tons

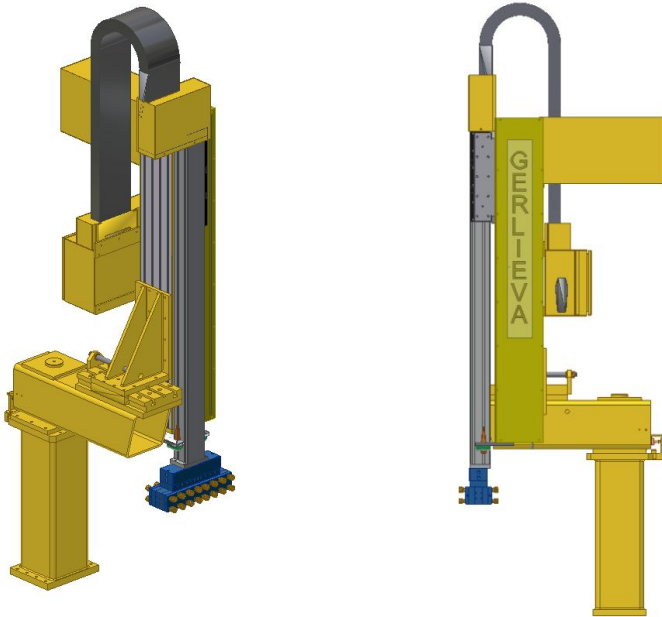

velocidad: 2,2 m/s máx.
aceleración: 7 m/s² máx.

longitud de
recorrido standard
de 800 a 1500 mm

Especificación

alta velocidad (alta fuerza de aceleración y frenado)

unidad de control de manejo sencillo y fiable con grandes prestaciones

gran flexibilidad para fabricar cabezales adaptados a las necesidades de cada cliente

control de transmisión mediante correa libre de mantenimiento

engrase centralizado completamente automático

todos los componentes están completamente protegidos de influencias externas

resultado de pulverizado inmejorable y líneas de aire para un suministro óptimo a los cabezales de pulverización

materiales resistentes a la corrosión

componentes standard (suministro rápido de piezas de repuesto)

Opciones

4 o 6 circuitos

con tecnología proporcional

eje vertical telescópico

lado opuesto (izquierda)

Máquina de fundición de aluminio a presión - pulverizador

máquina de fundición de aluminio a presión (tons)	pulverizador eje vertical (mm)
250 - 400	800 o 1000
400 - 650	1000 o 1200
650 - 900	1200 o 1400
900 - 1100	1400 o 1500